

For ASME Flanges

軟質墊片規格表(R.F.)

根據:

ASME B16.21-2011

適用法蘭:

ASME B 16.1

ASME B 16.5

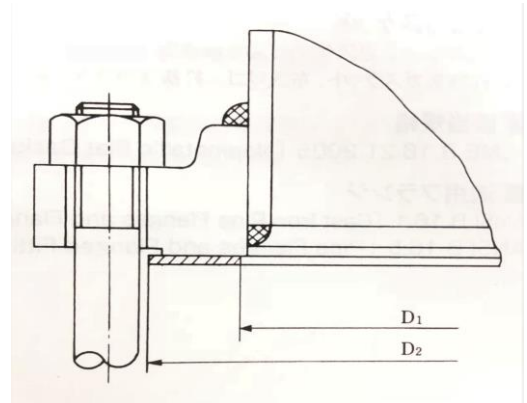

法蘭 尺寸	內徑 D1	ASME B16.1 Cast Iron 法蘭用			ASME B16.5 Pipe 法蘭用	
		外徑 D2			外徑 D2	
		Class 25	Class 125	Class 250	Class 150	Class 300
1/2"	21	--	--	--	48	54
3/4"	27	--	--	--	57	67
1"	33	--	67	73	67	73
1-1/4"	42	--	76	83	76	83
1-1/2"	49(48)	--	86	95	86	95
2"	60	--	105	111	105	111
2-1/2"	73	--	124	130	124	130
3"	89	--	137	149	137	149
3-1/2"	102	--	162	165	162	165
4"	114	175	175	181	175	181
5"	141	200	197	216	197	216
6"	168	225	222	251	222	251
8"	219	283	279	308	279	308
10"	273	346	352	362	340	362
12"	324	416	410	422	410	422
14"	356	457	451	486	451	486
16"	406	521	514	540	514	540
18"	457	559	549	597	549	597
20"	508	616	606	654	606	654
24"	610	730	718	775	718	775
30"	762	892	883	953	--	--
36"	914	1064	1048	1118	--	--
42"	1067	1232	1219	1289	--	--
48"	1219	1397	1384	1492	--	--
54"	1372	1568	--	--	--	--
60"	1524	1730	--	--	--	--
72"	1829	2067	--	--	--	--
84"	2134	2394	--	--	--	--
96"	2438	2724	--	--	--	--

()內為 ASME B 16.5 法蘭用尺寸

For ASME Flanges

軟質墊片規格表(R.F.)

根據:

ASME B16.21-2011

適用法蘭:

ASME B 16.5

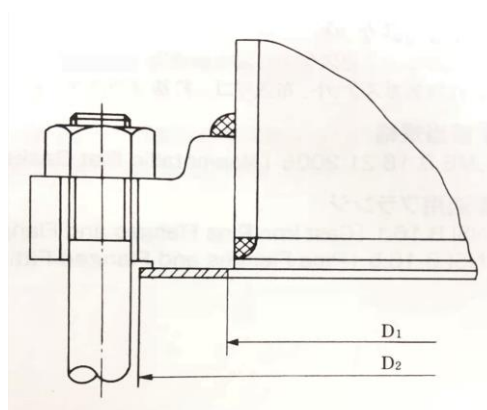

法蘭尺寸	內徑 D1	ASME B16.5 Pipe 法蘭用			
		外徑 D2			
		Class 400	Class 600	Class 900	Class 1500
1/2"	21	54	54	64	64
3/4"	27	67	67	70	70
1"	33	73	73	79	79
1-1/4"	42	83	83	89	89
1-1/2"	48	95	95	98	98
2"	60	111	111	143	143
2-1/2"	73	130	130	165	165
3"	89	149	149	168	175
3-1/2"	102	162	162	--	--
4"	114	178	194	206	210
5"	141	213	241	248	254
6"	168	248	267	289	283
8"	219	305	321	359	352
10"	273	359	400	435	435
12"	324	419	457	498	521
14"	356	483	492	521	578
16"	406	537	565	575	641
18"	457	594	613	638	705
20"	508	648	683	699	756
24"	610	768	791	838	902

For ASME B16.47 Series A Flanges(MSS-SP-44)

軟質墊片規格表(R.F.)

法蘭尺寸	內徑 D1	ASME B16.47 Series A 法蘭用(MSS-SP-44)			
		外徑 D2			
		Class 150	Class 300	Class 400	Class 600
22"	559	660	705	702	733
26"	660	775	835	832	867
28"	711	832	899	892	914
30"	762	883	953	946	972
32"	813	940	1006	1003	1022
34"	864	991	1057	1054	1073
36"	914	1048	1118	1118	1130
38"	965	1111	1054	1073	1105
40"	1016	1162	1114	1127	1156
42"	1067	1219	1165	1178	1219
44"	1118	1276	1219	1232	1270
46"	1168	1327	1273	1289	1327
48"	1219	1384	1324	1346	1391
50"	1270	1435	1378	1403	1448
52"	1321	1492	1429	1454	1499
54"	1372	1549	1492	1518	1556
56"	1422	1607	1543	1568	1613
58"	1473	1664	1594	1619	1664
60"	1524	1715	1645	1683	1721

For ASME B16.47 Series B Flanges(API 605)

軟質墊片規格表(R.F.)

法蘭尺寸	內徑 D1	ASME B16.47 Series B 法蘭用(API 605)				
		外徑 D2				
		Class 75	Class 150	Class 300	Class 400	Class 600
26"	660	708	725	772	746	765
28"	711	759	776	826	800	819
30"	762	810	827	886	857	879
32"	813	860	881	840	911	933
34"	864	911	935	994	962	997
36"	914	973	987	1048	1022	1048
38"	965	1024	1045	1099	--	--
40"	1016	1075	1095	1149	--	--
42"	1067	1126	1146	1200	--	--
44"	1118	1181	1197	1251	--	--
46"	1168	1232	1256	1318	--	--
48"	1219	1283	1307	1368	--	--
50"	1270	1334	1357	1419	--	--
52"	1321	1387	1408	1470	--	--
54"	1372	1438	1464	1530	--	--
56"	1422	1495	1514	1594	--	--
58"	1473	1546	1580	1656	--	--
60"	1524	1597	1630	1705	--	--